



- Ett bättre boende -



RUMSBESKRIVNING

Projekt: Tygelsjö 54:31 Brf

Upprättad: 2018-10-04

Projektnr: 1426

Reviderad:

Generell information:

- Entreprenören äger rätt att i samråd och med godkännande av beställare byta ut produkt mot likvärdig.

HALL

Byggnadsdel	Material	Behandling	Anmärkning
G	Klinker i entré enligt A-rit.	Mellangrå	300x300
	Fog	Ljusgrå	
S	Furu	Fabriksmålad	NCS S 0500-N
V	Gips	Spacklas & Målas glans 07	NCS S 0500-N
T	Gipsplank	Spacklas & Målas glans 03	Takfärg vit
Ö	Övergångslist mellan klinker & parkettgolv av borstad aluminium Inredning enligt A-ritning		

KÖK

Byggnadsdel	Material	Behandling	Anmärkning
G	13 mm Parkett Mattlack	Ek 3-stav	
S	Furu	Fabriksmålad	NCS S 0500-N
V	Gips	Spacklas & Målas glans 07	NCS S 0500-N
T	Gipsplank	Spacklas & Målas glans 03	Takfärg vit
Ö	Kök enligt A-ritning Stänkskydd ovan köksinredning/utrustning, samt bakom köksfläkt högblank vit 100x300 liggande, Raka förband. Fog; grå. Kakellist: Borstad stål på alla fria sidor. Bänkskåpsbelysning: Ledamatur - varmtljus. Typ: Luminestra		

RUMSBESKRIVNING

WC/DUSCH

Byggnadsdel	Material	Behandling	Anmärkning
G	Klinker	Mellangrå	100x100
	Fog	Ljusgrå	
V	Kakel	Blank vit, raka förband	200x300
	Fog	Ljusgrå	
T	Målas	Våtrumsmålas	NCS S 0500-N
Ö	Inredning enligt A-ritning		
	Takbelysning:	Vit plafond	

VARDAGSRUM

Byggnadsdel	Material	Behandling	Anmärkning
G	13 mm Parkett Mattlack	Ek 3-stav	
S	Furu	Fabriksmålad	NCS S 0500-N
V	Gips	Spacklas & Målas glans 07	NCS S 0500-N
T	Gipsplank	Spacklas & Målas glans 03	Takfärg
Ö			

SOVRUM

Byggnadsdel	Material	Behandling	Anmärkning
G	13 mm Parkett Mattlack	Ek 3-stav	
S	Furu	Fabriksmålad	NCS S 0500-N
V	Gips	Spacklas & Målas glans 07	NCS S 0500-N
T	Gipsplank	Spacklas & Målas glans 03	Takfärg vit
Ö	Skjutdörrsgarderob	Alu lister med vit fyllnad	

KLÄDVÅRD

Byggnadsdel	Material	Behandling	Anmärkning
G	Klinker	Mellangrå	100x100
	Fog	Ljusgrå	
S	Klinker	Mellangrå	
V	Gips	Våtrumsmålas	NCS S 0500-N
T	Målas	Våtrumsmålas	Takfärg vit
Ö	Inredning enligt A-ritning		

OBS! *Klädvård som ligger integrerat i WC/DUSCH miljö skall utföras med ytskikt lika rumsbeskrivning för WC/DUSCH.*

RUMSBESKRIVNING

ÖVRIGT

<u>Byggnadsdel</u>	<u>Material</u>	<u>Behandling</u>	<u>Anmärkning</u>
KLK	Enligt A-ritning		
Foder	Furu	Fabriksmålad	NCS S 0500-N
Smygar	MDF	Fabriksmålad	NCS S 0500-N

YTTRE FÖRRÅD

<u>Byggnadsdel</u>	<u>Material</u>	<u>Behandling</u>	<u>Anmärkning</u>
G	Betong	Obehandlad	
S	---		
V	Oisolerad stomme		
T	Oisolerad stomme		
Ö	---		

FÖRKLARINGAR:

- FÖNSTER
- F= ÖPPNINGSBART
- K= KÄRNFAST
- R= RÄGLAS
- #= KLUNKER
- FM= FASADVÄRMEFÖRESKÅP
- GVP= GOLVVÄRMEFÖRELÄRE
- TVF= TAPPVATTEN FÖRELÄRE
- L= INSPEKTIONSLUCKA
- VL= VINDSLUCKA
- EL= ELCENTRAL
- MM= MULTIMEDIA CENTRAL
- VUK= VATTENUTKASTARE
- FÖRSLAG PLACERING RADIATOR
- RUMSAREA 10,0m² = EOLVAREA
- RUMSAREA 19,2 m² = BRUKSAREA
- FÖR BOUTRYMME

BRANDGRÄNS = SVARTA FYLDA VÄGGAR

SKÄRM TAK = TELLIS 140x100

FÖR FASADSKRIVNING SE RITNING A20

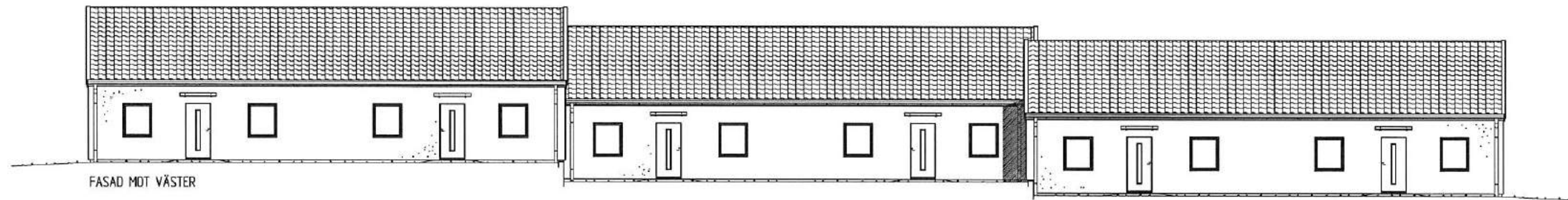

FASAD MOT VÄSTER

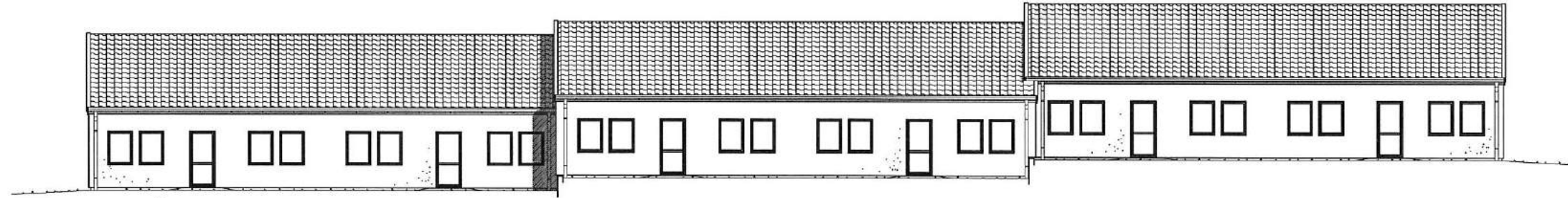

FASAD MOT ÖSTER

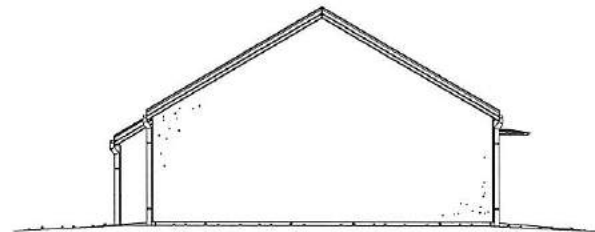

FASAD MOT NORR

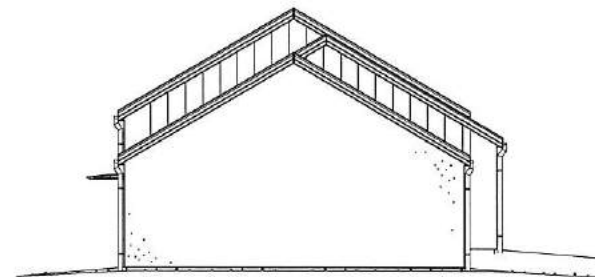

FASAD MOT SÖDER

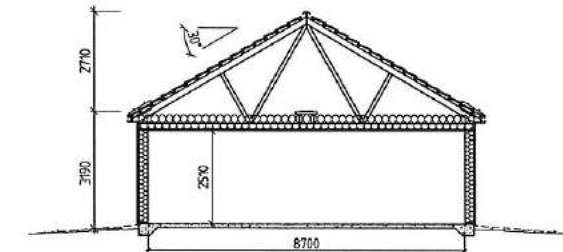

SEKTION A-A

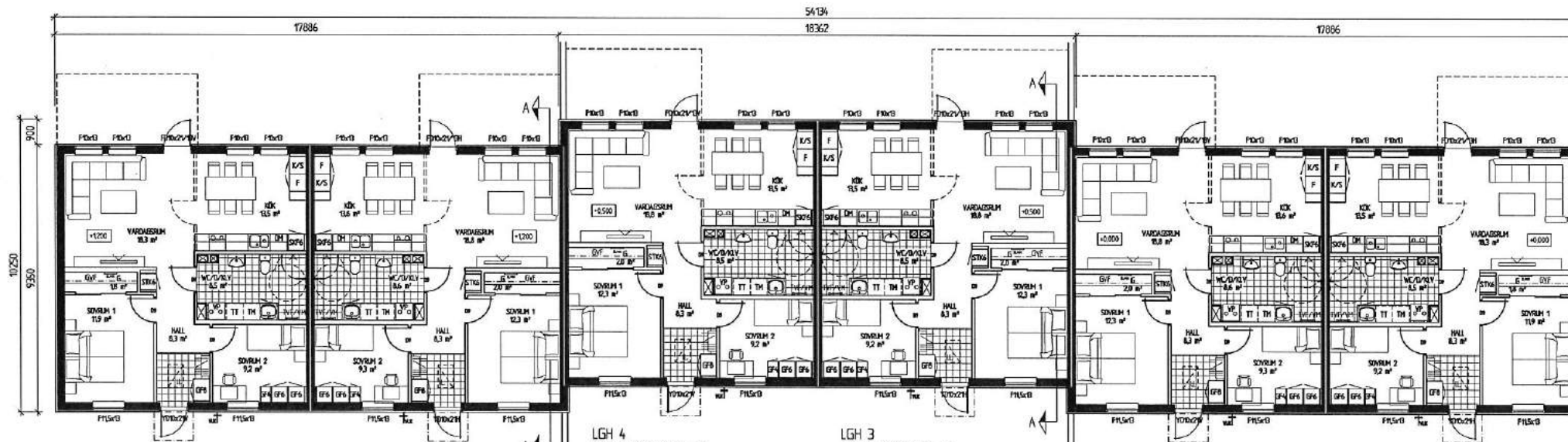

LGH 6
BOA 3 ROK 74,8 m²
TOT. BYA 506,8 m²

LGH 5
BOA 3 ROK 75,8 m²

LGH 4
BOA 3 ROK 75,8 m²

LGH 3
BOA 3 ROK 75,8 m²

LGH 2
BOA 3 ROK 75,8 m²

LGH 1
BOA 3 ROK 74,8 m²

N	ETAGE	FB	18105
M	VUK & FM	FB	181023
L	LGH-NUMMER YTTERRÖDR	FB	180608
K	TAKPANNOR & VÄDERSTRECK	FB	180703
J	MÅRKNÄVA	FB	180329
I	FÖRTYDLIGAT FM PÅ FASADER	FB	180312
H	HÄRVEDNING FASADSKRIVNING	FB	180226
G	FÄRGGÄTTINNE, PAPPITAK	FB	180216
F	LGH-NUMMER	FB	180124
E	FASAD, KÖK & DUSCH	FB	170519
D	EL/FM & VUK	FB	170213
C	SKÄRM TAK	FB	170209
B	ANTAL LGH	FB	170206
A	FM & VUK	FB	161104

HUSTYP 5		REG. ANT.	REGISTREREN AVSER	SGN	DATA
SVENSKHUSPRODUKTION BOX 67, 296 21 BRONHÖLLEN TEL. 0435-455 00 www.svenskhusprod.se		TYGELSJÖ 54:31 MALMÖ KOMMUN LÄGENHETER 1-6, K-FASTIGHETER PLAN, SEKTION, FASADER		SKALA 1:100 (A8) N	
DISEN AV FB	GIBBUD AT 161103	MÅTTSTÄMPL 5026-0	MÅTTSTÄMPL A:06		

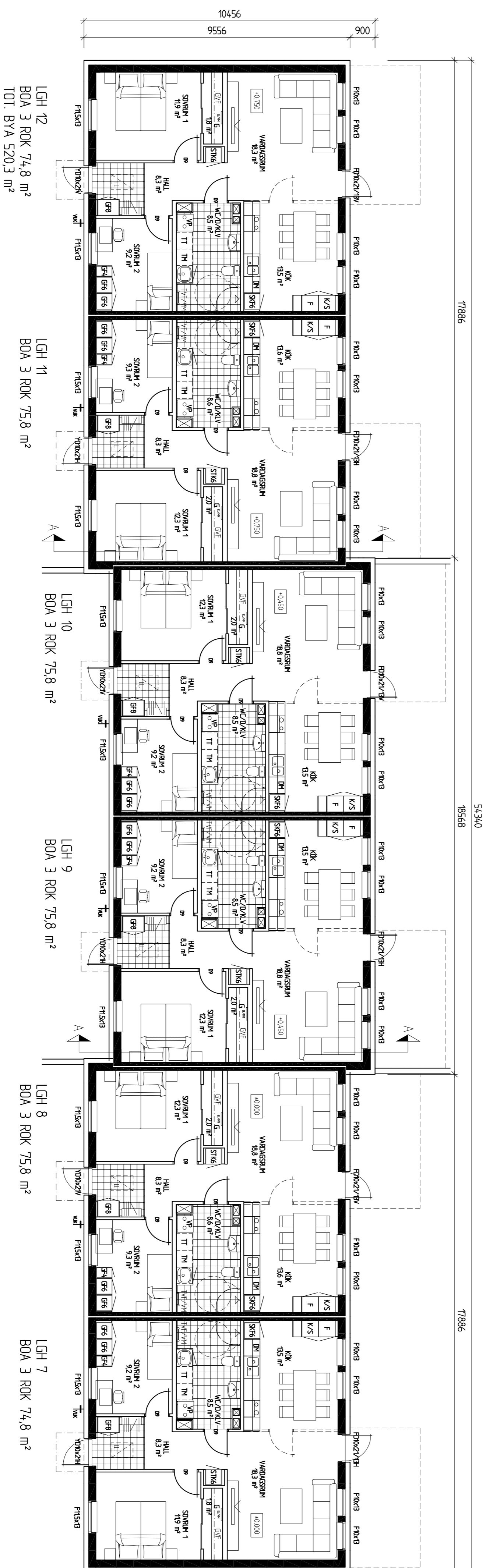
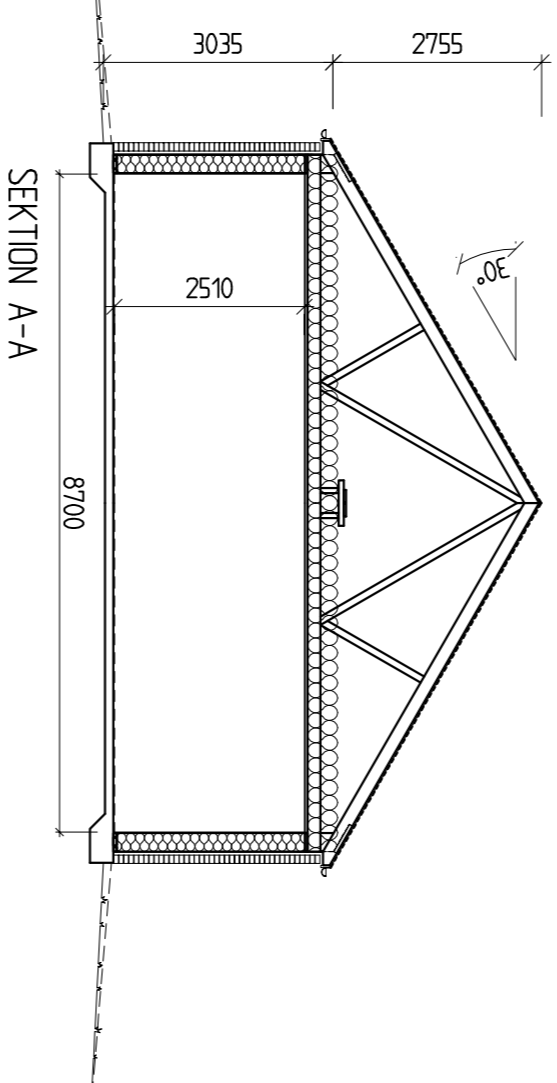
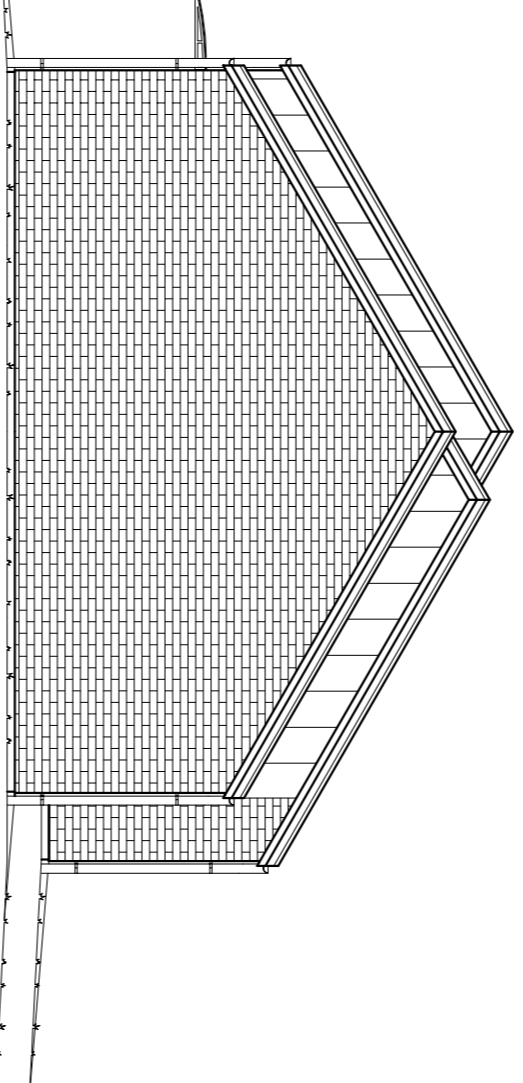
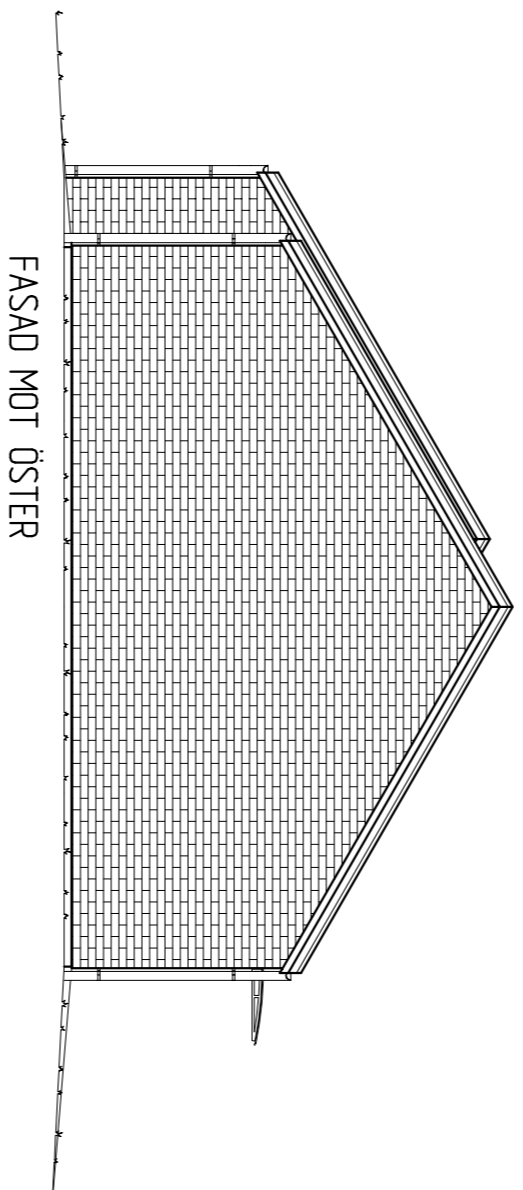
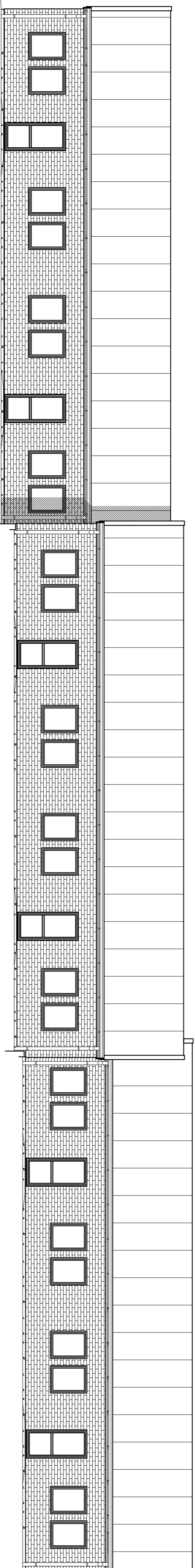
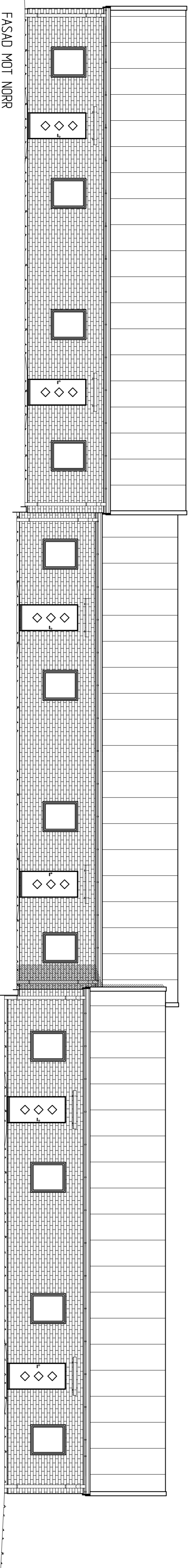

ALLT UTÖVER TECKNAT KONTRAKT INGÅR EJ I SVENSK HUSPRODUKTION ABS ENTREPRENAD

FÖRKLÄRNINGAR:

- FÖNSTER
- F= ÖPPNINGSBART
- K= KARVFAST
- R= RÄGAS
- #= KLÄNKER
- PH= FASADTÄRSKÅP
- GVF= GUVVÄRFÖRDELARE
- TVF= TÄPPVÄTTEN FÖRDELARE
- L= INSPEKTIONSLUCKA
- V= VÄNDSLUCKA
- EL= ELCENTRAL
- M= MÅLTÄNDA CENTRAL
- VUK= VÄTTENIKASTARE
- ***= FÖRSLAG PLACERING RADATOR
- RUSSARE 10,0m² = GOLVARE
- RUSSARE 19,2 m² = BRUKSARE
- FOR BOUTRYME

BRANDGRÄNS = SVARTA FRIJUDA VÄGGAR
 SKÅPRTAK = TELLUS 40x90
 FÖR FASADSKRIVNING SE RITNING A20

BEI	ANT	REGISTRERINGS AVSER	SN	DITUM
N		ETAGE	F8	8/1105
M		VUK & F4	F8	8/1023
L		LGH-MÅNÖRER ATTENDÖR	F8	8/8088
K		TAK, VÄRDSKÅP & TIGH BORT	F8	8/8033
J		VARANNVA	F8	8/8032
I		FÖRTYDIGAT FRÅ FASADER	F8	8/8032
H		HÄNSYNS FASADSKRIVNING	F8	8/8026
G		FÄRGSÄTTNING TEJELFASAD	F8	8/8026
F		NY HISTYP	F8	8/8026
E		FASAD KÖK & DISCH	F8	7/0519
D		EL/VUK & VUK	F8	7/0213
C		SKÅPRTAK	F8	7/0208
B		TEJEL	F8	7/0206
A		F4 & VUK	F8	5/1104

BEI	ANT	REGISTRERINGS AVSER	SN	DITUM
N		ETAGE	F8	8/1105
M		VUK & F4	F8	8/1023
L		LGH-MÅNÖRER ATTENDÖR	F8	8/8088
K		TAK, VÄRDSKÅP & TIGH BORT	F8	8/8033
J		VARANNVA	F8	8/8032
I		FÖRTYDIGAT FRÅ FASADER	F8	8/8032
H		HÄNSYNS FASADSKRIVNING	F8	8/8026
G		FÄRGSÄTTNING TEJELFASAD	F8	8/8026
F		NY HISTYP	F8	8/8026
E		FASAD KÖK & DISCH	F8	7/0519
D		EL/VUK & VUK	F8	7/0213
C		SKÅPRTAK	F8	7/0208
B		TEJEL	F8	7/0206
A		F4 & VUK	F8	5/1104

SVENSKHUSPRODUKTION
 BOX 67 206 51 BONDULA
 TEL: 0681-465 00
 WWW.SVENSKHUSPRODUKTION.SE

TYGELSJÖ 54:31
 MALMÖ KOMMUN
 LÄGENHETER 7-12 (1 RADHUS)
 K-FÄSTIGHETER
 PLAN SEKTION FASADER
 SKALA 1:800 (A4)

PROJEKTANT: SVENSKHUSPRODUKTION
 RITNING: 5026-0
 DATUM: 16/10/2013
 SKALA: 1:800 (A4)

FÖRKLARINGAR:

- FÖNSTER:
 F= ÖPPNINGSBART
 K= KARMFAST
 R= RÅGLAS
 # = KLINKER
 FM= FASADMÄTARESKÅP
 GVF=GOLVVÄRMEFÖRDELARE
 TVF=TAPPVATTEN FÖRDELARE
 IL= INSPEKTIONSLUCKA
 VL= VINDSLUCKA
 EL= ELCENTRAL
 MM= MULTIMEDIA CENTRAL
 VUK = VATTENUTKASTARE
 ----- FÖRSLAG PLACERING RADIATOR
 RUMSAREA 10,0m² = GOLVAREA
 RUMSAREA (9,2 m²) = BRUKSAREA
 FÖR BOUTRYMME

BRANDGRÄNS = SVARTA IFYLDA VÄGGAR

SKÄRMTAK = TELLUS 140x100

FÖR FASADBESKRIVNING SE RITNING A:20

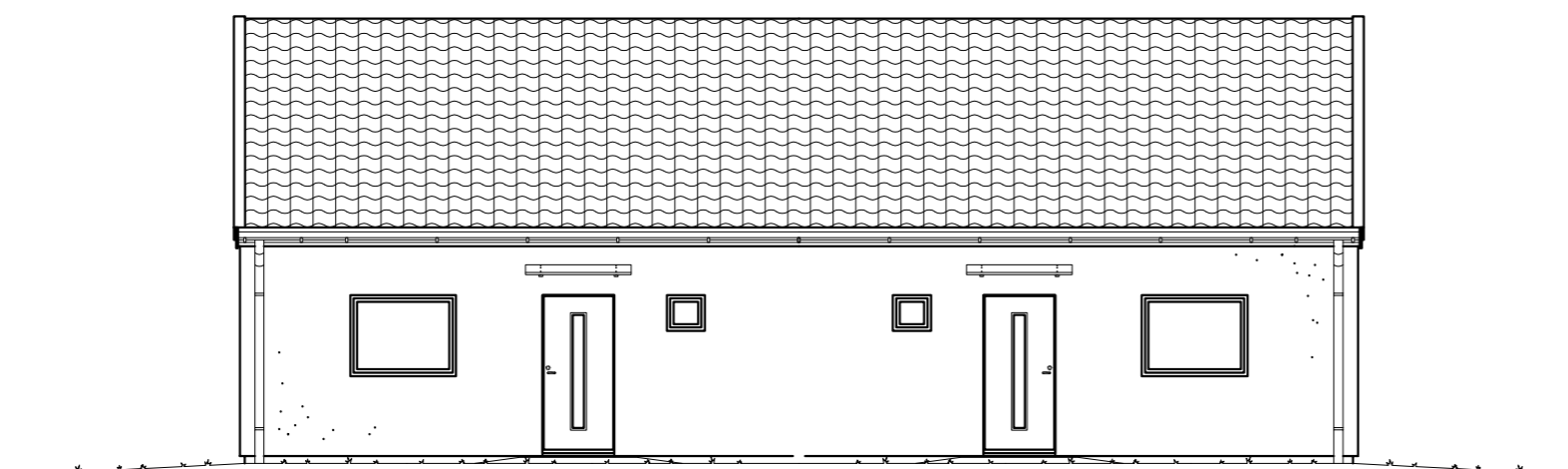

FASAD MOT ÖSTER

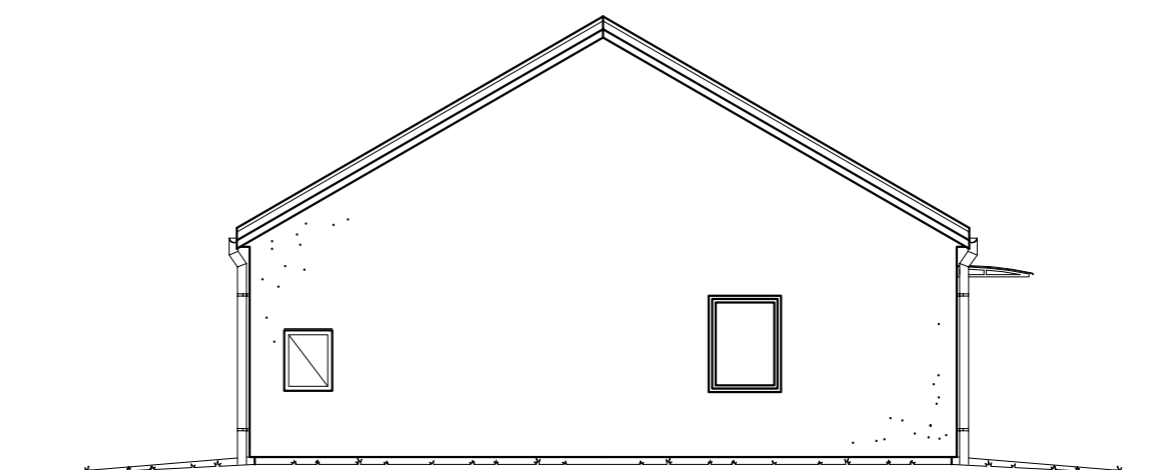

FASAD MOT SÖDER

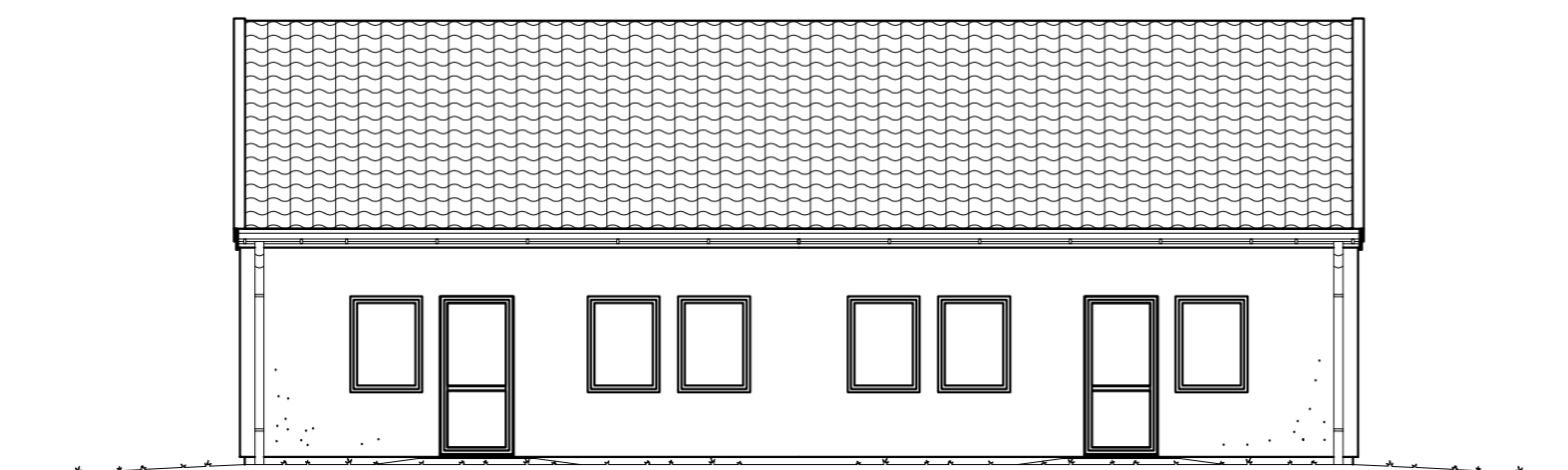

FASAD MOT VÄSTER

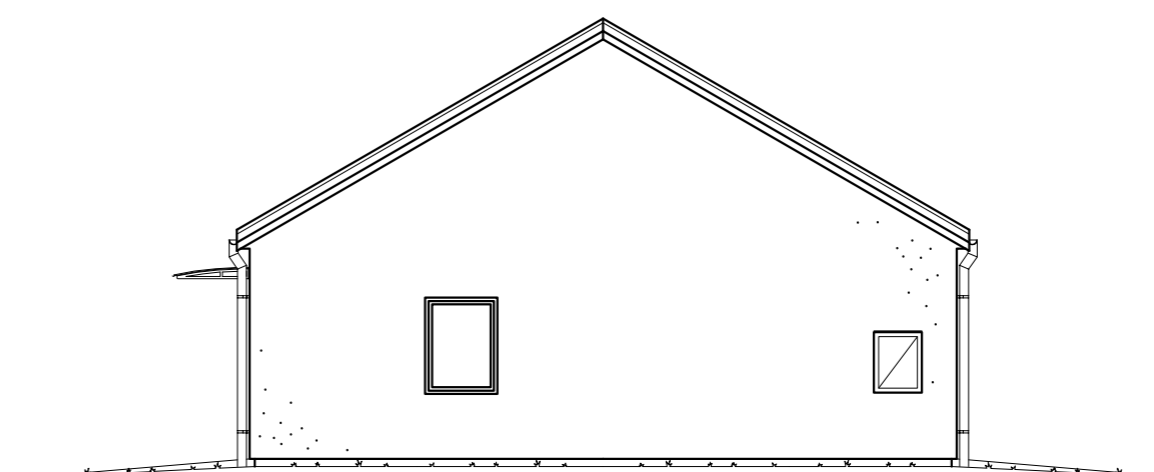

FASAD MOT NORR

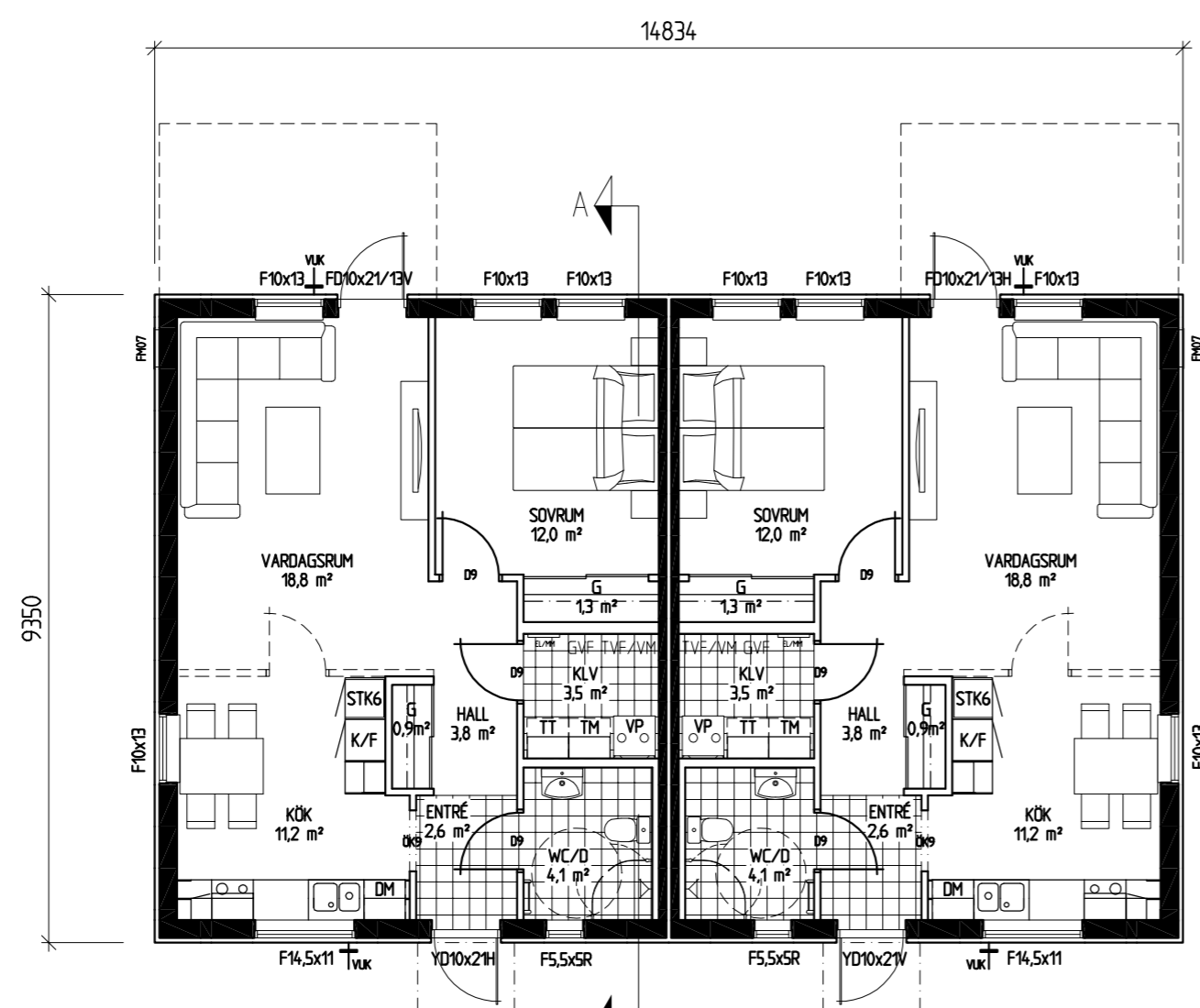

LGH 13
 BOA 2 ROK 60,4 m²
 TOT. BYA 138,7 m²

LGH 14
 BOA 2 ROK 60,4 m²

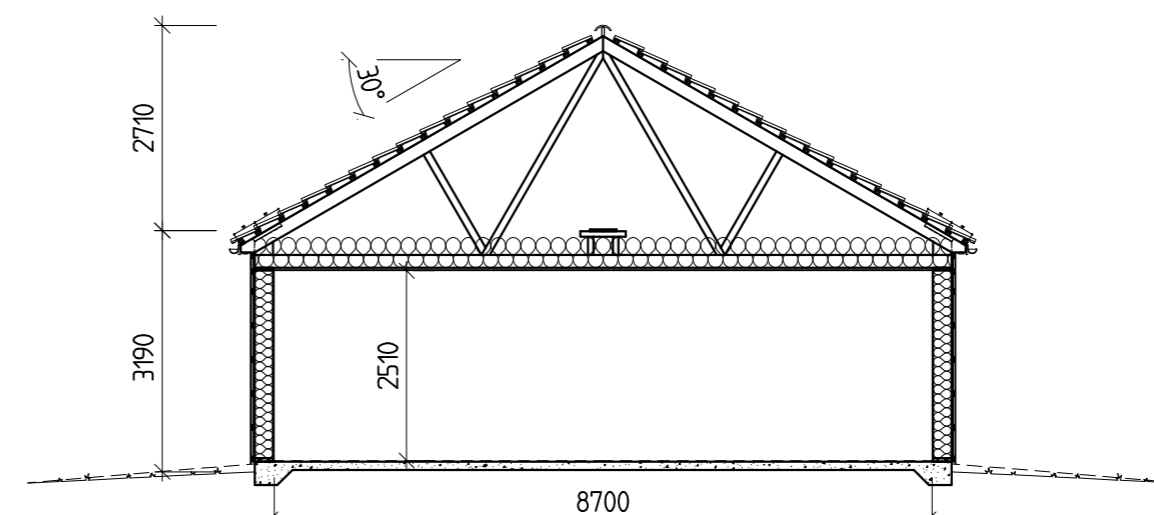

SEKTION A-A

L	YTTERDÖRR	FB	180808
K	TAKPANNOR	FB	180703
J	MARKNIVÅ	FB	180329
I	FÖRTYDLIGAT FM PÅ FASADER	FB	180312
H	HÄNVISNING FASADBESKRIVNING	FB	180226
G	FÄRGSÄTTNING, PAPPTAK	FB	180216
F	LGH-NUMMER	FB	180124
E	FASAD, KÖK & DUSCH	FB	170519
D	EL/MM & VUK	FB	170213
C	SKÄRMTAK	FB	170208
B	TAK	FB	170206
A	FM & VUK	FB	161104
REG	ANT	REGISTRERINGEN AVSER	SIGN DATUM

HUSTYP 1	
SVENSKHUSPRODUKTION	
BOX 67, 295 21 BROMÖLLA TEL. 0456-455 00 www.svenskhusproduktion.se	
KONSTR AV FB	GRANSKAD AV ARBETSNUMMER 5026-0
BROMÖLLA 161103	SKALA 1:100 (A2)
KOD TYP POS	RITINGSNUMMER A:02
	REG L

TYGELSJÖ 54:31
 MALMÖ KOMMUN
 LÄGENHETER 13-14, (1 PARHUS)
 K-FASTIGHETER
PLAN, SEKTION, FASADER

ALLT UTÖVER TECKNAT KONTRAKT INGÅR EJ I SVENSK HUSPRODUKTION ABs ENTREPRENAD

FÖRKLARINGAR:

- F= ÖPPNINGSBART
- K= KARMAFAST
- R= RÅGLAS
- # = KLINKER
- FM= FASADMÄTARESKÅP
- GVF=GOLVVÄRMEFÖRDELARE
- TVF=TAPPVATTEN FÖRDELARE
- IL= INSPEKTIONSLUCKA
- VL= VINDSLUCKA
- EL= ELCENTRAL
- MM= MULTIMEDIA CENTRAL
- VUK = VATTENUTKASTARE
- FÖRSLAG PLACERING RADIATOR
- RUMSAREA 10.0m² = GOLVAREA
- RUMSAREA (9.2 m²) = BRUKSAREA
- FÖR BOUTRYMME

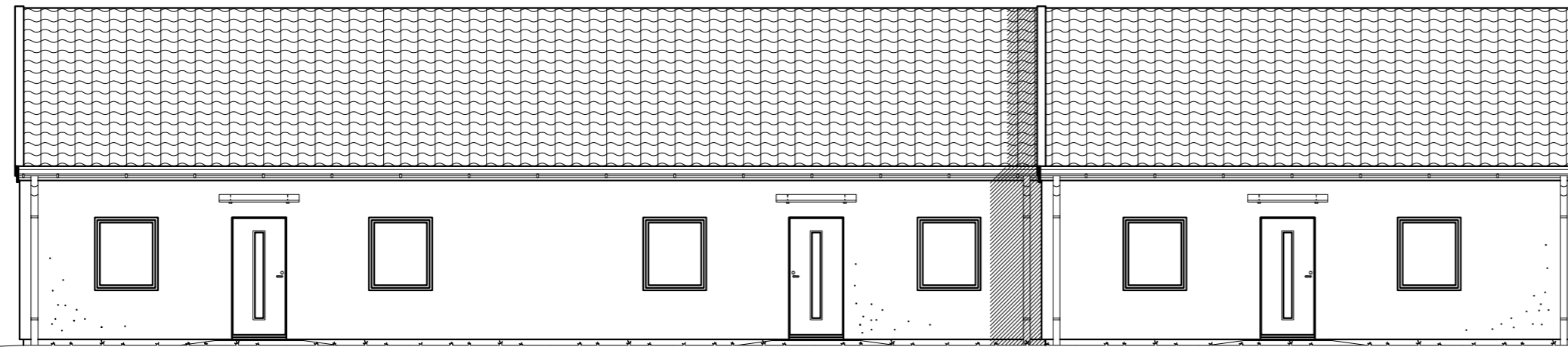

FASAD MOT VÄSTER

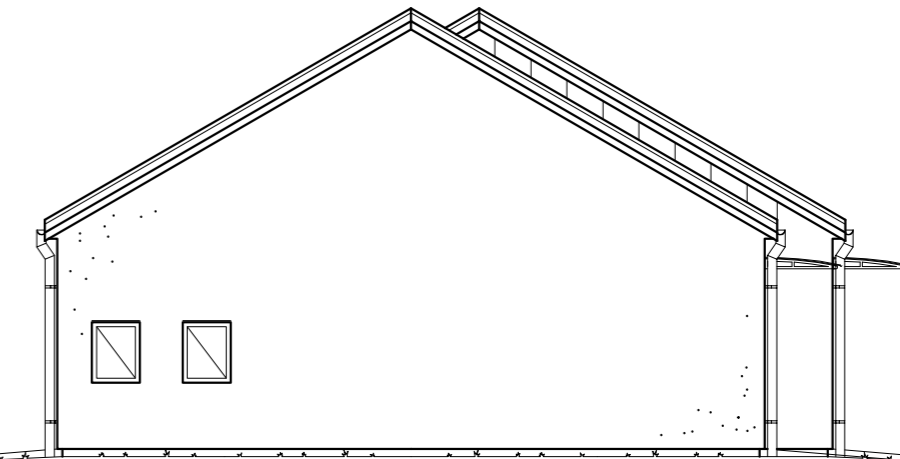

FASAD MOT NORR

BRANDGRÄNS = SVARTA IFYLDA VÄGGAR

SKÄRMTAK = TELLUS 140x100

FÖR FASADBESKRIVNING SE RITNING A:20

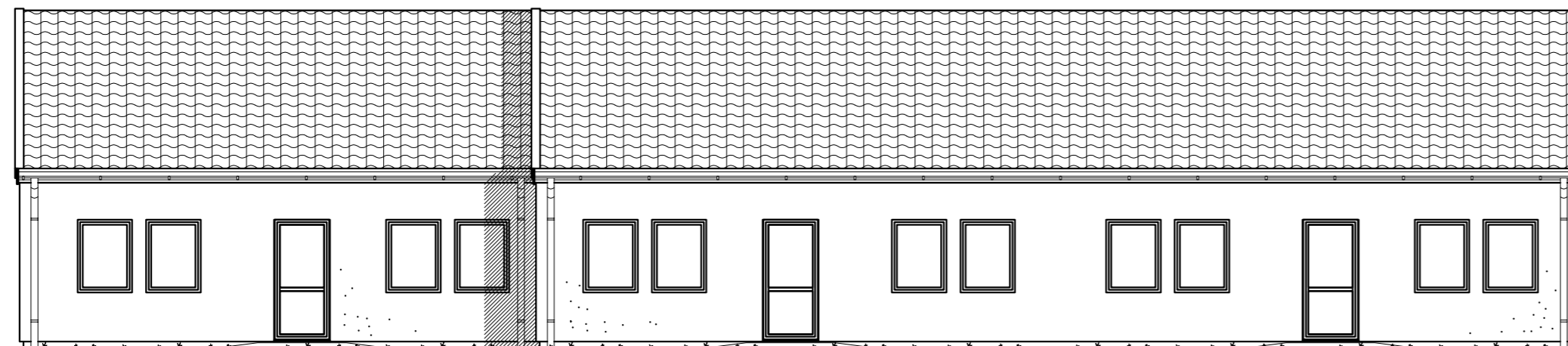

FASAD MOT ÖSTER

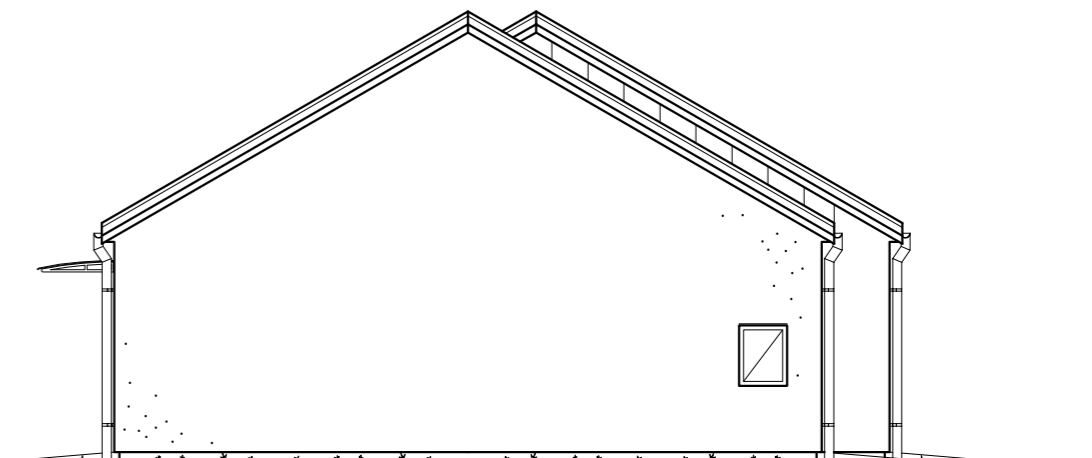

FASAD MOT SÖDER

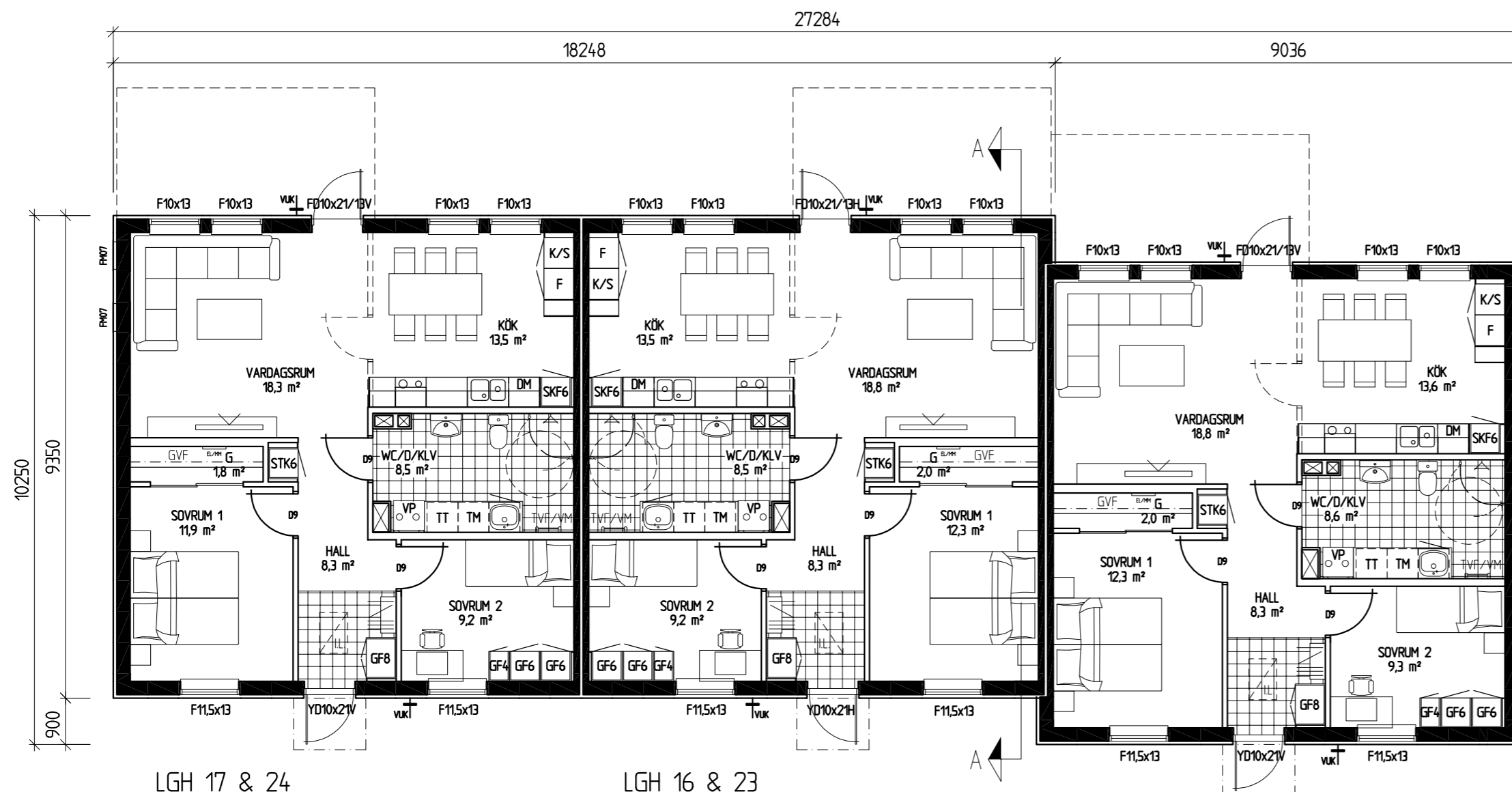

LGH 17 & 24
BOA 3 ROK 74,8 m²
TOT. BYA 255,4 m²

LGH 16 & 23
BOA 3 ROK 75,8 m²

LGH 15 & 22
BOA 3 ROK 76,1 m²

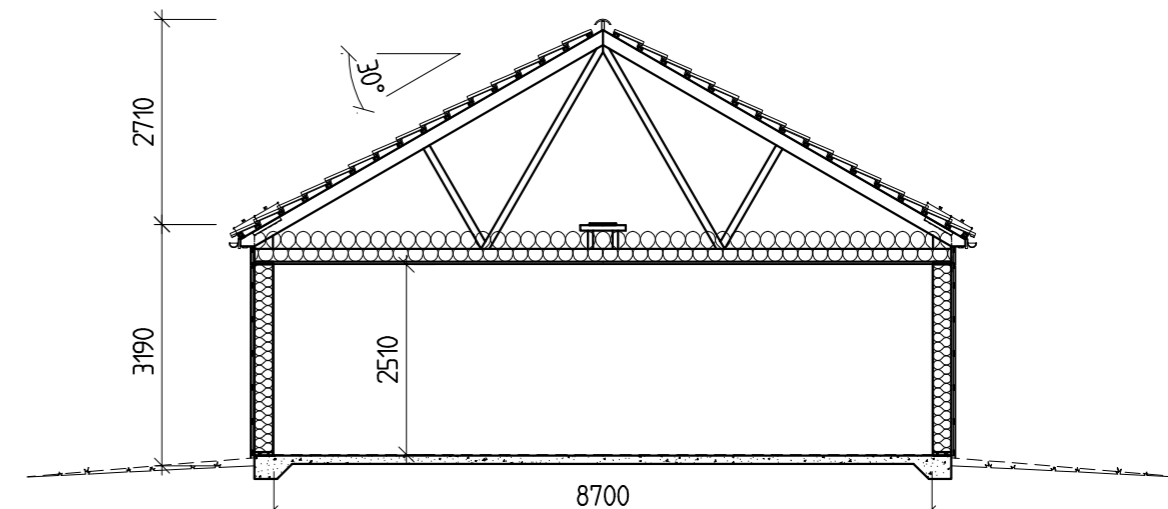

SEKTION A-A

L	LGH-NUMMER, YTTERDÖRR	FB	180808	
K	TAKPANNOR & VÄDERSTRECK	FB	180703	
J	MARKNIVÅ	FB	180329	
I	FÖRTYDLIGAT FM PÅ FASADER	FB	180312	
H	HÄNVISNING FASADBESKRIVNING	FB	180226	
G	FÄRGSÄTTNING, PAPPTAK	FB	180216	
F	LGH-NUMMER	FB	180124	
E	FASAD, KÖK & DUSCH	FB	170519	
D	EL/MM & VUK	FB	170213	
C	SKÄRMTAK	FB	170208	
B	TAK	FB	170206	
A	FM & VUK	FB	161104	
REG	ANT	REGISTRERINGEN AVSER	SIGN	DATUM

HUSTYP 3	
SVENSKHUSPRODUKTION	
BOX 67, 295 21 BROMÖLLA TEL. 0456-455 00 www.svenskhusproduktion.se	
KONSTR AV FB	GRANSKAD AV ARBETSNUMMER 5026-0
BROMÖLLA 161103	KOD TYP POS RITINGSNUMMER A:04
SKALA 1:100 (A2)	

TYGELSJÖ 54:31
MALMÖ KOMMUN
LÄGENHETER 15-17 & 22-24, (2 RADHUS)
K-FASTIGHETER
PLAN, SEKTION, FASADER

ALLT UTÖVER TECKNAT KONTRAKT INGÅR EJ I SVENSK HUSPRODUKTION ABs ENTREPRENAD

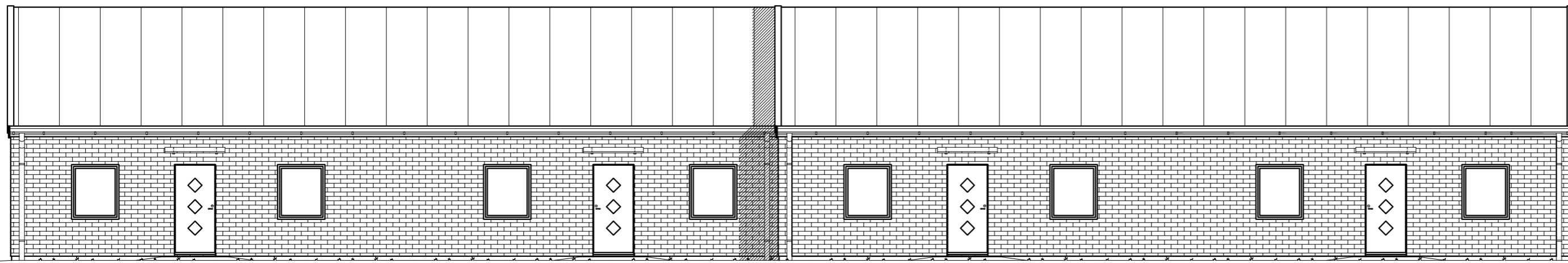

FASAD MOT VÄSTER

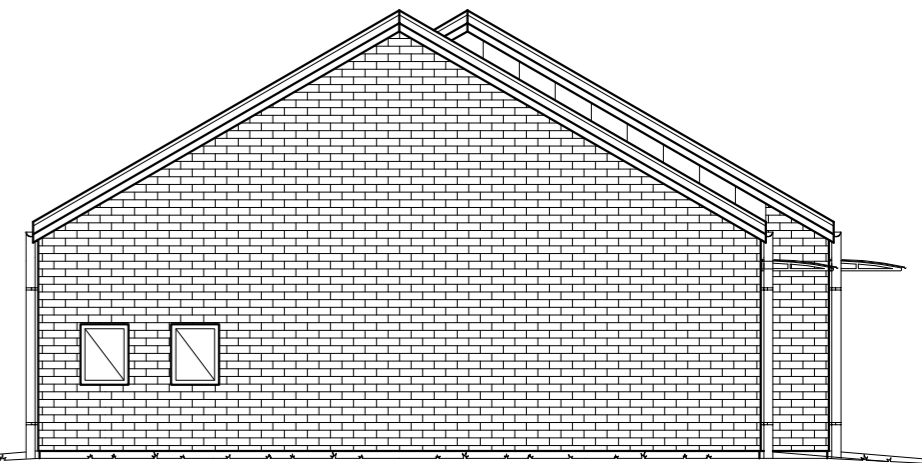

FASAD MOT NORR

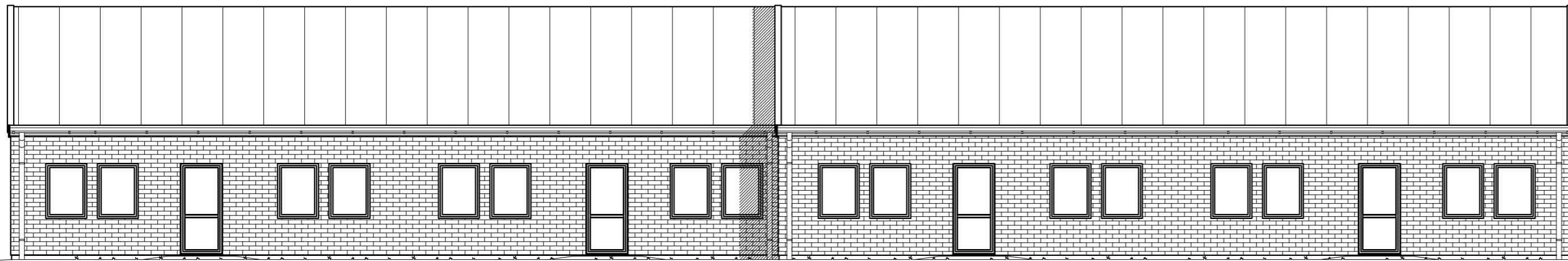

FASAD MOT ÖSTER

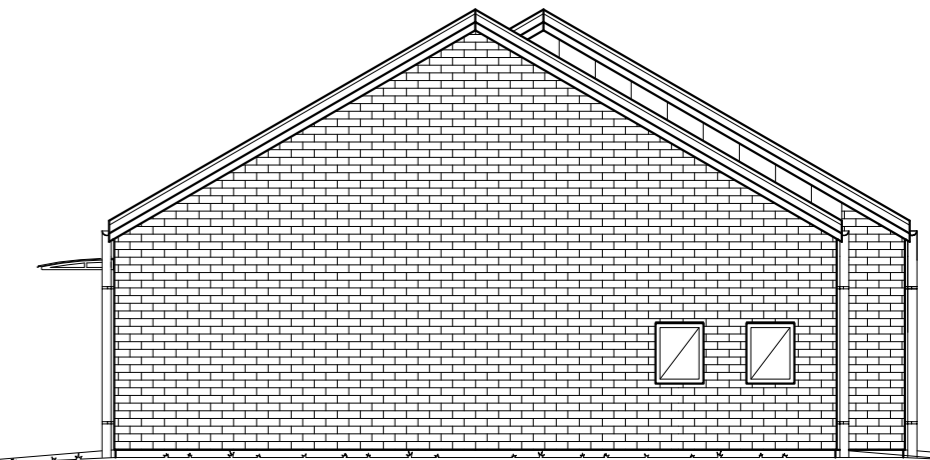

FASAD MOT SÖDER

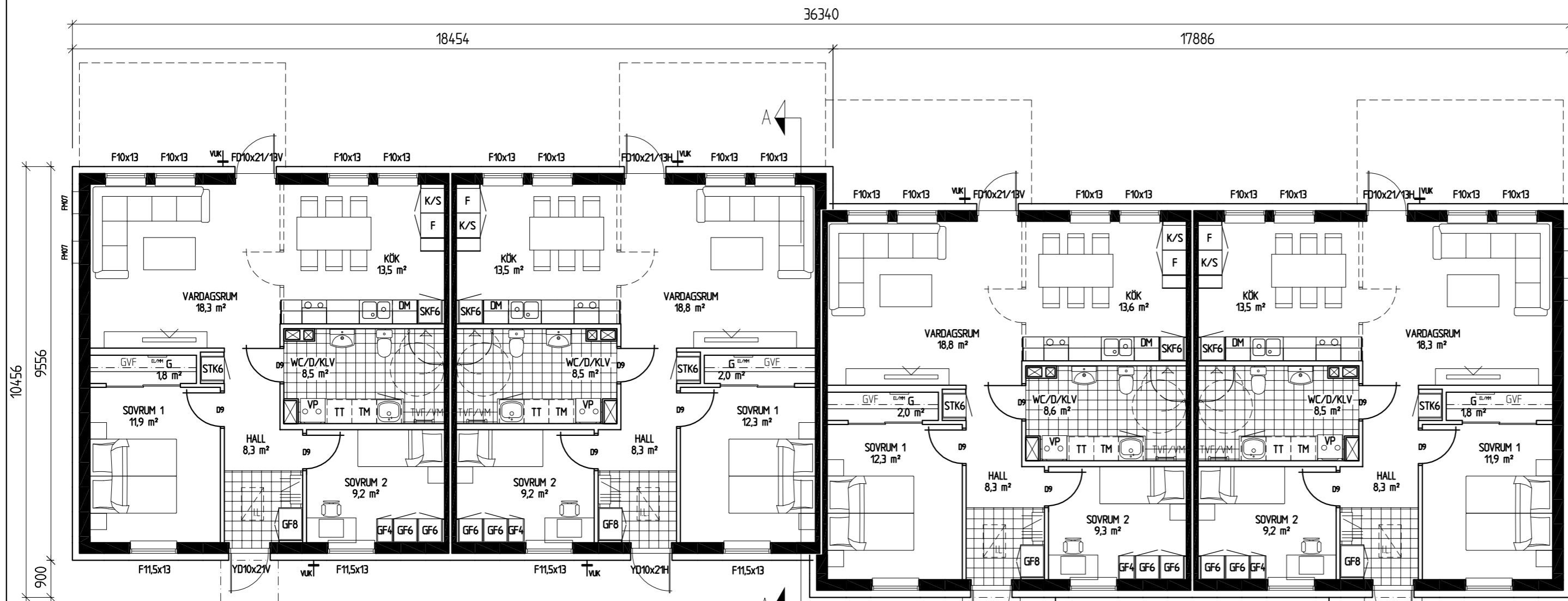

LGH 21
BOA 3 ROK 74,8 m²
TOT. BYA 347,8 m²

LGH 20
BOA 3 ROK 75,8 m²

LGH 19
BOA 3 ROK 75,8 m²

LGH 18
BOA 3 ROK 74,8 m²

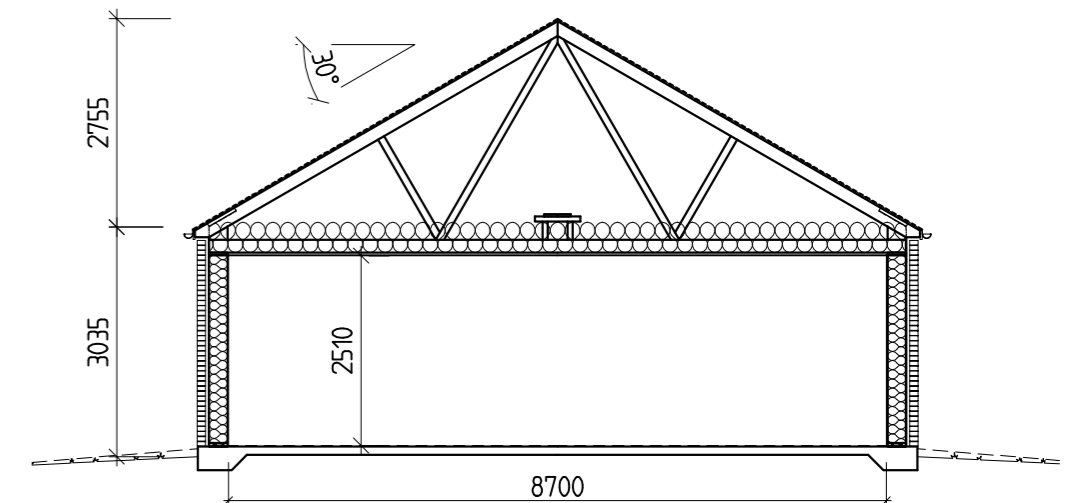

SEKTION A-A

FÖRKLARINGAR:

BRANDGRÄNS = SVARTA IFYLLDA VÄGGAR
SKÄRMTAK = TELLUS 140x100
FÖR FASADBESKRIVNING SE RITNING A:20

L	LGH-NUMMER, YTTERDÖRR	FB	180808
K	TAK & VÄDERSTRECK	FB	180703
J	MARKNIVÅ	FB	180329
I	FÖRTYDLIGAT FM PÅ FASADER	FB	180312
H	HÄNVISNING FASADBESKRIVNING	FB	180226
G	FÄRGSÄTTNING	FB	180216
F	LGH-NUMMER	FB	180124
E	FASAD, KÖK & DUSCH	FB	170519
D	EL/MM & VUK	FB	170213
C	SKÄRMTAK	FB	170208
B	TEGEL	FB	170206
A	FM & VUK	FB	161104
REG	ANT	REGISTRERINGEN AVSER	SIGN
			DATUM

SVENSKHUSPRODUKTION BOX 67, 295 21 BROMÖLLA TEL. 0456-455 00 www.svenskhusproduktion.se		HUSTYP 4	
		TYGELSJÖ 54:31 MALMÖ KOMMUN LÄGENHETER 18-21, (1 RADHUS) K-FASTIGHETER PLAN, SEKTION, FASADER	
KONSTR AV FB	GRANSKAD AV	ARBETSNUMMER 5026-0	SKALA 1:100 (A2)
BROMÖLLA 161103		KOD TYP POS	RITINGSNUMMER A:05

ALLT UTÖVER TECKNAT KONTRAKT INGÅR EJ I SVENSK HUSPRODUKTION ABs ENTREPRENAD

FÖRKLARINGAR

- FÖRSTER
- F= ÖPPNINGSBART
- K= KÄRNFEST
- R= RÄGLAS
- #= KLUNKER
- FM= FASADMÄTARESKÅP
- GVF= GOLVVÄRMEFÖRDELARE
- TVF= TAPPVATTEN FÖRDELARE
- L= INSPEKTIONSLUCKA
- VL= VINDLUCKA
- EL= ELCENTRAL
- MM= MULTIMEDIA CENTRAL
- VUK= VATTENUTKASTARE
- FÖRSLAG PLACERING RADIATOR
- RHSÄREA 10,0m² = GOLVAREA
- RHSÄREA 19,2 m² = BRUKSÄREA
- FÖR BOUTRYMME

BRANDGRÄNS - SVARTA FYLDA VÄGGAR

SKÅRHTAK - TELLUS 140x100

FÖR FASADBESKRIVNING SE RITNING A20

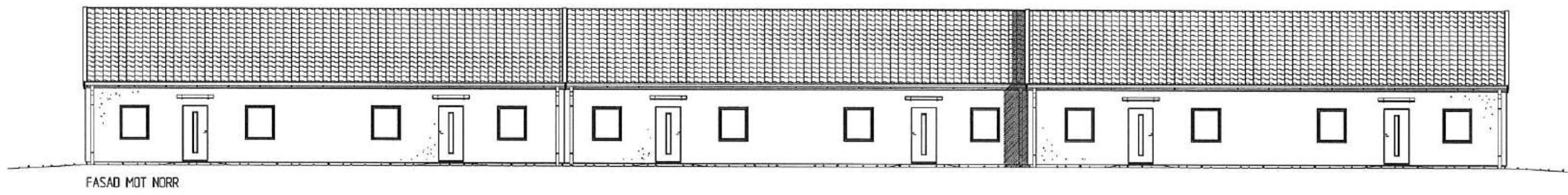

FASAD MOT NORR

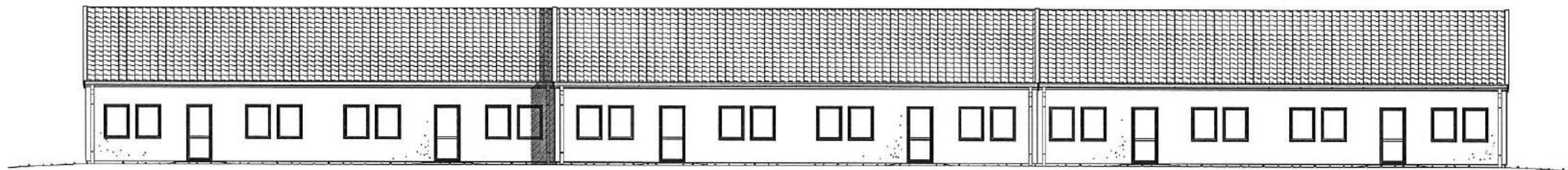

FASAD MOT SÖDER

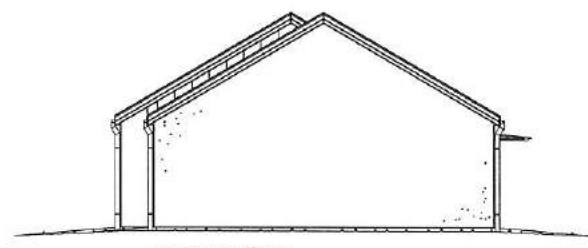

FASAD MOT ÖSTER

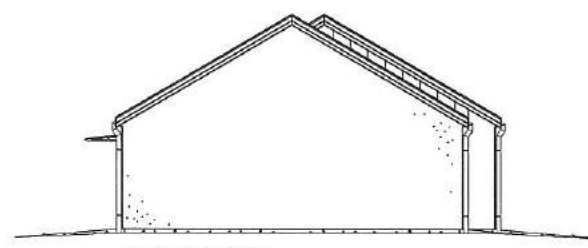

FASAD MOT VÄSTER

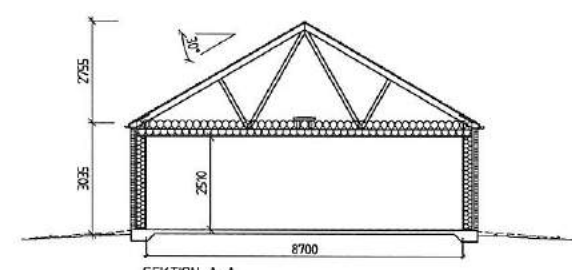

SEKTION A-A

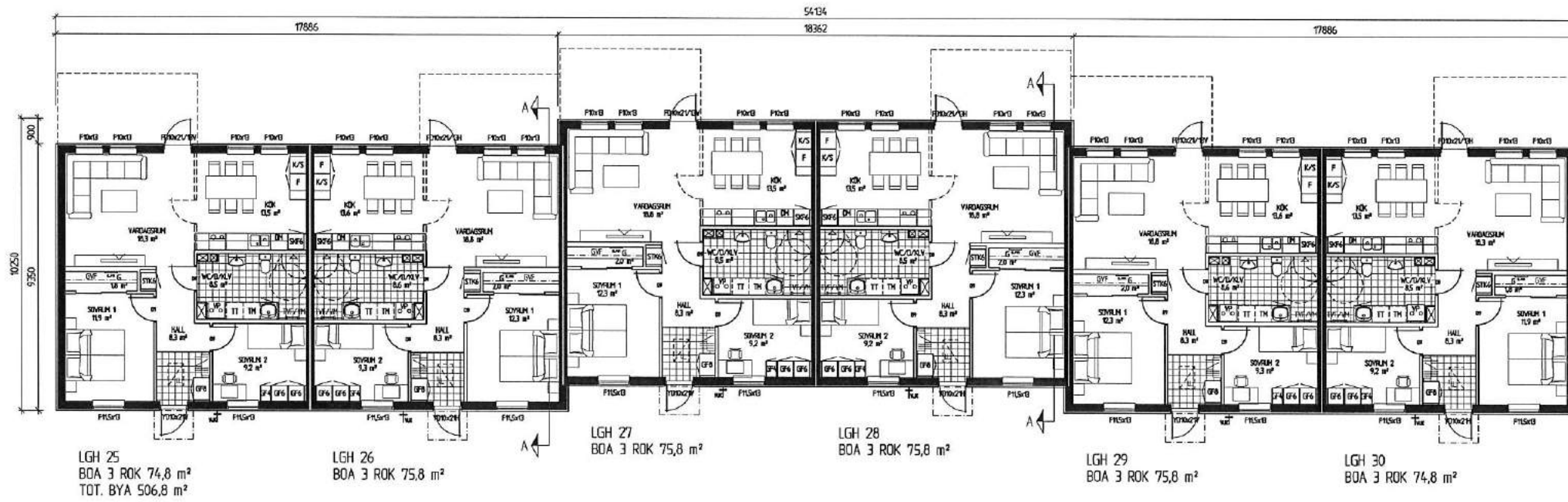

LGH 25
BOA 3 ROK 74,8 m²
TOT. BYA 506,8 m²

LGH 26
BOA 3 ROK 75,8 m²

LGH 27
BOA 3 ROK 75,8 m²

LGH 28
BOA 3 ROK 75,8 m²

LGH 29
BOA 3 ROK 75,8 m²

LGH 30
BOA 3 ROK 74,8 m²

M	VUK & FM	FB	181023
L	LGH-NUMMER, PUTS, YTTERRÖR	FB	180808
K	TAK & VÄDERSTRECK	FB	180703
J	MARKNIVÅ	FB	180329
I	FÖRTYDLIGT FM PÅ FASADER	FB	180312
H	HÄNVISNING FASADBESKRIVNING	FB	180226
G	FÄRGSÄTTNING	FB	180216
F	LGH-NUMMER	FB	180124
E	FASAD, RÖK & DUSCH	FB	170519
D	ELMM & VUK	FB	170213
C	SKÅRHTAK	FB	170208
B	ANTAL LGH	FB	170206
A	FM & VUK	FB	161104

HUSTYP 5		REG	ANT	REGISTRERINGEN AVSER	SÖR	DATUM
SVENSKHUSPRODUKTION						
BOX 67, 255 21 BROVOLLA TEL. 0456-455 00 www.svenskhusproduktion.se						
TYGELSJÖ 54:31 MALMÖ KOMMUN LÄGENHETER 25-30, K-FASTIGHETER PLAN, SEKTION, FASADER						
BYGGNAD	BYGGNADSTYP	BYGGNADSKATEGORI	BYGGNADSKATEGORINUMMER	SKALA 1:100 (A3)		
161103	5026-0		A-07	M		

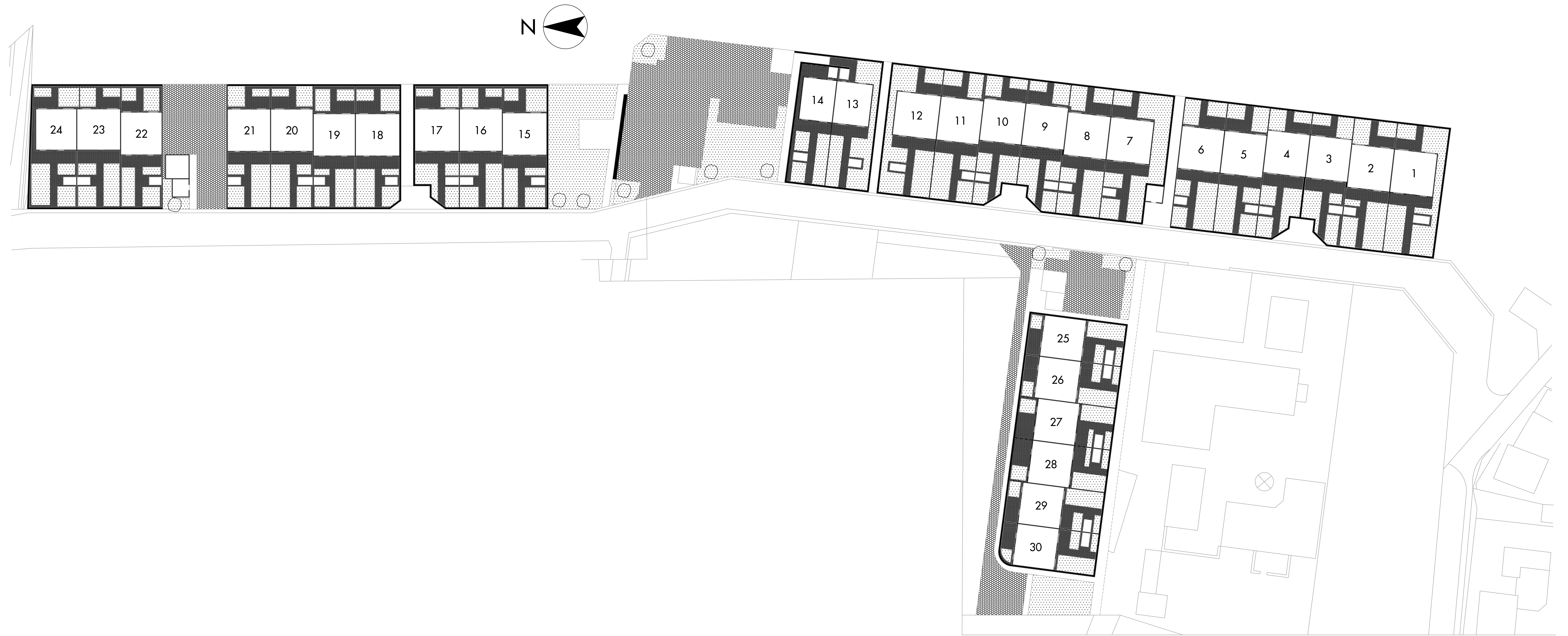

Vissa avvikelser kan förekomma på ritningen.

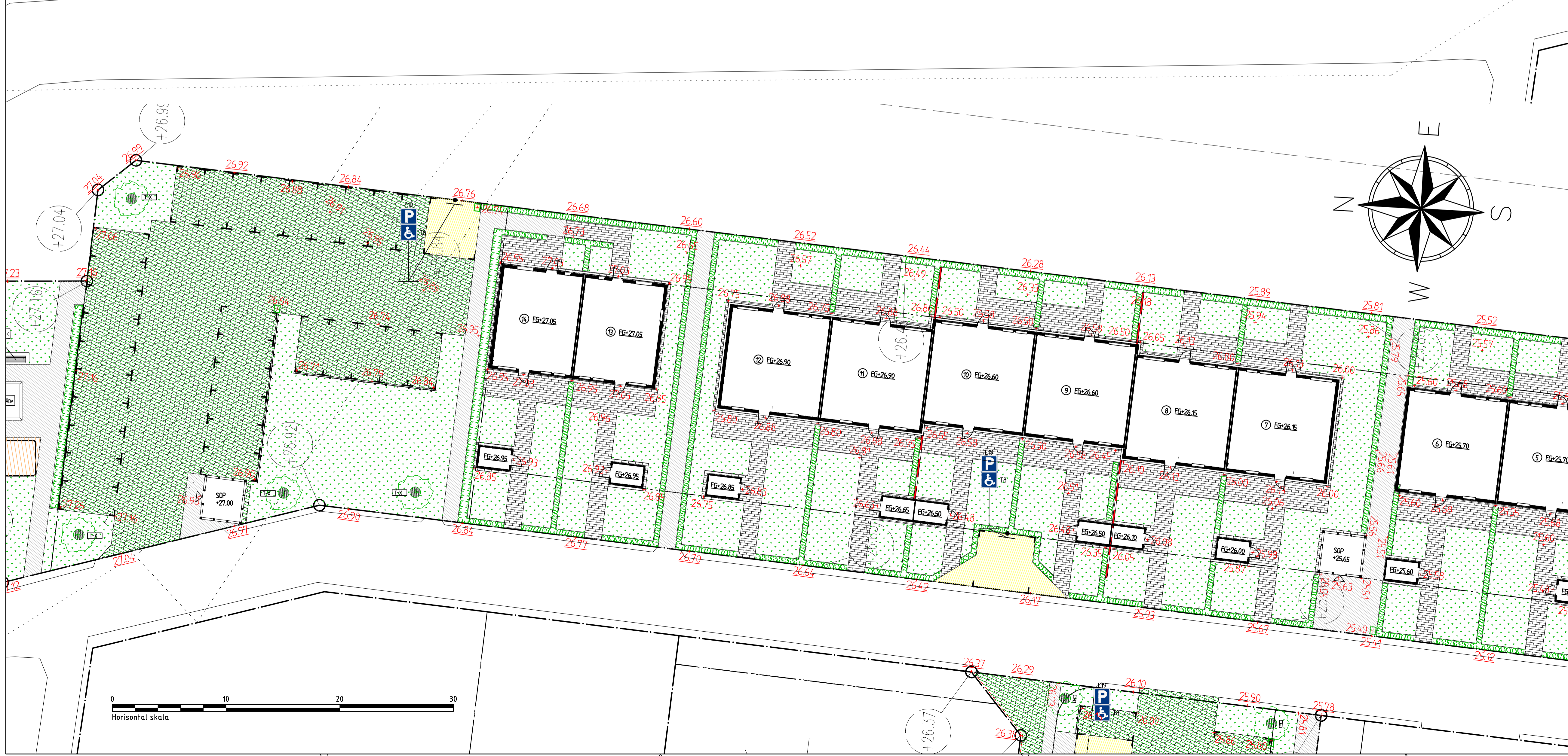
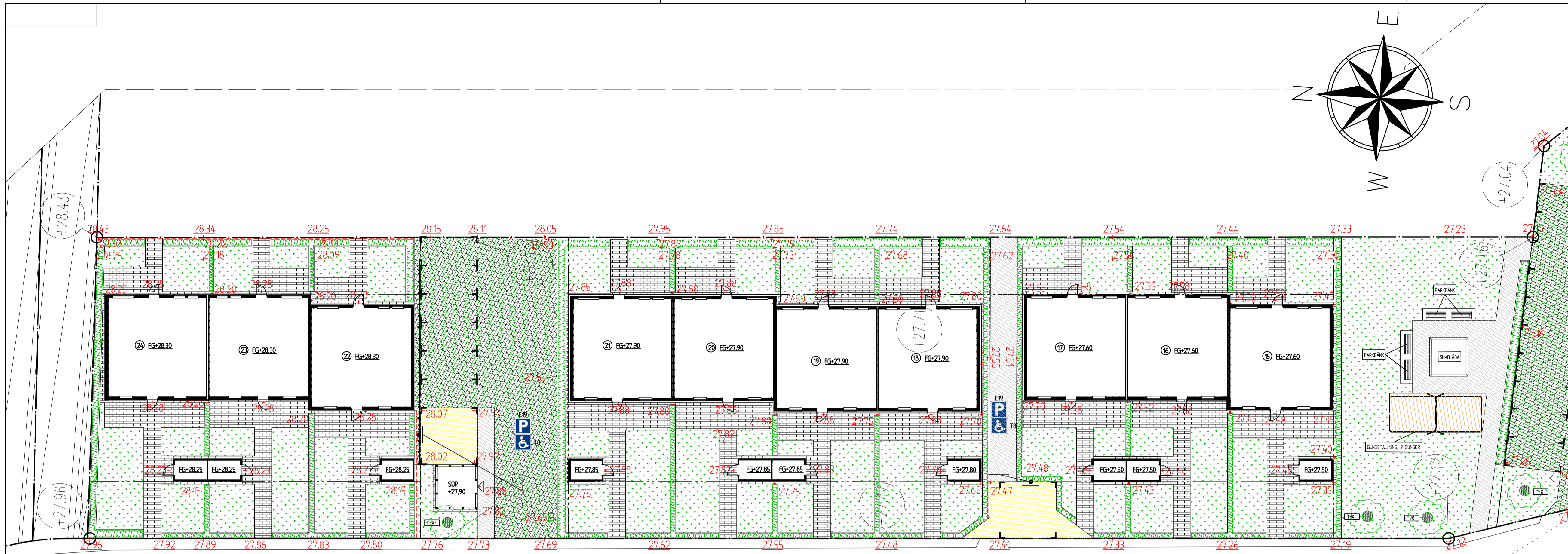

TECKENFÖRKLARING
BEF. ANLÄGGNINGAR

- TRÄD
- MARKHÖJD FRÅN NYBYGGNADSKARTAN
- LEDNINGSRÅDE
- FASTIGHETSGRÄNS

NYA ANLÄGGNINGAR

- INTEPOLERAD TOMTGRÄNSHÖJD
- MARKHÖJD
- FÄRDIGTGOLVHÖJD
- DAGVATTENBRUNN
- ASFALT_KÖRBÄR
- ABT T1 40
- 0/40 BERGKROSS 80
- 0/90 BERGKROSS 420
- 540 MM
- GRÄSARMERING "GRÄSMUNK" 210X210X100
- 0/8 BERGKROSS 30
- 0/40 BERGKROSS 80
- 0/90 BERGKROSS 330
- 540 MM
- BETONGSTEN SLÄTA GRÅ
- BYASTEN 210X140X50
- 0/8 STENMÖJL 30
- 0/40 BERGKROSS 300
- 380 MM
- GRUSAD GÅNGYTA ENLIGT AMA17 DCB411
- 0/4 STENMÖJL 40
- 0/40 BERGKROSS 340
- 380 MM
- 0/8 STRID SAND 400 MM
- GRÄSSÅD
- HÄCK
- TRÄD TRÄDGRÖP
- MINERALJORD 300
- VÄXTJORD 300
- 600 MM
- ASFALTERADE YTOR MARKERAS MED EXTRUDERAD MARKERINGSMASSA
- YTOR MED GRÄSMUNK MARKERAS
- MED BETONGSTEN FÄRG ANTRACIT
- TRAFIKSKYLT
- PARKERINGSRÄCKE
- KANTSTÖD AV BETONG
- L-STÖDSMUR
- TRAPPA AV BETONGBLOCK

ANMÄRKNING

- TOTALT ANTAL P-PLATSER: 47 ST VARA AV 6 HCP
- HÄRDGJORDAYTOR OCH STUPRÖRS-ANSLUTNINGAR AVVATTNAS VIA DAGVATTENBRUNNAR MED SANDFÄNG OCH VATTENLÄS SOM KOPPLAS TILL KOMUNALT DAGVATTEN NÄT
- HUSDÄNING LEDS TILL BRUNNAR MED SANDFÄNG KOPPLAS DIREKT PÅ KOMUNALT NÄT
- AVSKÄRANDE DÄNING LÅNGS GRUSGÅNGAR I TOMTGRÄNS LEDS TILL BRUNN MED SANDFÄNG KOPPLAS DIREKT PÅ KOMUNALT NÄT

KOORDINATSYSTEM I PLAN: SWEREF 991330

D	KOORDINATSYSTEM I HÖJD: RH 2000	TT	2018-08-23
D	JUSTERING EFTER SLUTGRANSKNING	TT	2018-08-14
B	FLYTT AV MILJÖHUS, NYA TRÄD	TT	2018-08-10
C	JUSTERINGAR EFTER GRANSKNING	TT	2018-08-10
A	JUSTERING UTFORMNING	TT	2018-06-29

BET	ANT	ÄNDRINGEN AVSER	SIGN	DATUM

BYGGLOVSHANDLING



MARKLAGET AB
Drottninggatan 160
254 33 Helsingborg
Tel. 042-13 07 66
Fax 042-14 53 84
info@marklaget.se

UPPDRAG NR 1719	HANDLÄGGARE FH	GRANSKAD AV
HELSINGBORG DENI PROJEKTANSVARIG		

2018-02-18 F.HALLBERG
MALMÖ STAD
Tygelsjö 54:31 Mfl

MARKPLANERINGSPLAN		
SKALA A1 1:200 A3 1:400	NUMMER M-21	I BET D





TECKENFÖRKLARING

Bef. ANLÄGGNINGAR

- TRÄD
- (+00.00) MARKHÖJD FRÅN NYBYGGNADSKARTAN
- LEDNINGSRÅDE
- FASTIGHETSGRÄNS

NYA ANLÄGGNINGAR

- +00.00 INTEPOLERAD TOMTGRÄNSHÖJD
- +00.00 MARKHÖJD
- EG:xxxx FÄRDIGTGOLVHÖJD
- DAGVATTENBRUNN
- ASFALT, KÖRBAR
 - ABT 11 40
 - 0/40 BERGKROSS 80
 - 0/90 BERGKROSS 420
 - 540 MM
- GRÄSARMERING "GRÄSMUNK" 210X210X100
 - 0/8 BERGKROSS 30
 - 0/40 BERGKROSS 80
 - 0/90 BERGKROSS 330
 - 540 MM
- BETONGSTEN, SLÄTA, GRÅ BYASTEN 210X140X50
 - 0/8 STENMÖJL 30
 - 0/40 BERGKROSS 300
 - 380 MM
- GRUSAD GÅNGFYTA ENLIGT AMAT7 DCB.411
 - 0/4 STENMÖJL 40
 - 0/40 BERGKROSS 340
 - 380 MM
- 0/8 STRID SAND 400 MM
- GRÄSSÅD
- HÄCK
- TRÄD, TRÄDGRÖP
 - MINERALJORD 300
 - VÄXTJORD 300
 - 600 MM
- ASFALTERADE YTOR MARKERAS MED EXTRUDERAD MARKERINGSMASSA
- YTOR MED GRÄSMUNK MARKERAS MED BETONGSTEN FÄRG ANTRACIT
- TRAFIKSKYLT
- PARKERINGSRÄCKE
- KANTSTÖD AV BETONG
- L-STÖDSMUR
- TRAPPA AV BETONGBLOCK

ANMÄRKNING

- TOTALT ANTAL P-PLATSER: 47 ST VARA AV 6 HCP
- HÄRDGJORDAYTOR OCH STUPRÖRS-ANSLUTNINGAR AVVATTNAS VIA DAGVATTENBRUNNAR MED SANDFÅNG OCH VATTENLÄS SOM KOPPLAS TILL KOMUNALT DAGVATTEN NÄT
- HUSDRÄNERING LEDS TILL BRUNNAR MED SANDFÅNG KOPPLAS DIREKT PÅ KOMUNALT NÄT
- AVSKÄRANDE DRÄNERING LÄNGS GRUSGÅNGAR I TOMTGRÄNS LEDS TILL BRUNN MED SANDFÅNG KOPPLAS DIREKT PÅ KOMUNALT NÄT

KOORDINATSYSTEM I PLAN: SWEREF 991330

KOORDINATSYSTEM I HÖJD: RH 2000

D	JUSTERING EFTER SLUTGRANSKNING	TT	2018-08-23
C	FLYTT AV MILJÖHUS, NYA TRÄD	TT	2018-08-14
B	JUSTERINGAR EFTER GRANSKNING	TT	2018-08-10
A	JUSTERING UTFORMNING	TT	2018-06-29

BET	ANT	ÄNDRINGEN AVSER	SIGN	DATUM
BYGGLOVSHANDLING				
MARKLAGET AB Drotningsgatan 160 254 33 Helsingborg Tel. 042-13 07 66 Fax 042-14 53 84 info@marklaget.se				
UPPDRAG NR	1719	HANDLÄGGARE	FH	GRANSKAD AV
HELSINGBORG DEN	PROJEKTANSVARIG			
2018-02-18 F.HALLBERG				
MALMÖ STAD				
Tygelsjö 54:31 M.fl				
MARKPLANERINGSPLAN				
SKALA	A1 1:200	NUMMER	M-22	I BET
	A3 1:400			D

Dnr SBN 2018-001400 Ankom 2018-08-24 Bygglövs PR 2018-0336 2018-09-20 Magnus Hillberg



K-FASTIGHETER

- Ett bättre boende -